

MultiGrip SK

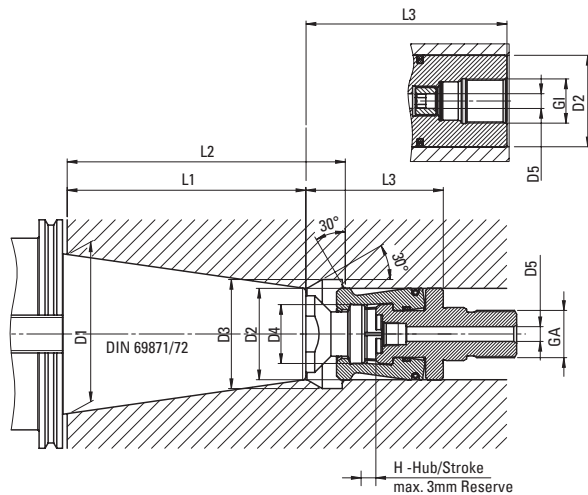

MultiGrip SK

Die MultiGrip SK Werkzeugspannsätze spannen standardmäßig Steilkegelwerkzeuge mit Anzugsbolzen nach DIN 69871/72. In der gleichen Spindel-Innenkontur können bei gleichen Anschlussmaßen durch einfaches Austauschen der Spannsätze auch Werkzeuge mit anderen Anzugsbolzen nach folgenden Normen gespannt werden:

- DIN 69871/72
- ISO 7388/1+2 (A/B)
- ANSI B5.50
- MAS-BT JIS B6339-1992

Wir passen die Spannsätze auch gerne Ihrem jeweiligen Einsatzfall an. Zum Beispiel:

- Verstärkte Ausführung für größere Spannkräfte
- Ausführungen mit abweichenden Spannhüben
- Ausführungen mit zusätzlichen Abdichtungen
- Ausführungen mit Blasluft / KSM / MMS-Übergabe

Größe size	Artikel Nr. item no.	D1 [mm]	D2 ^{H7} [mm]	D3 ^{+0,2} [mm]	D4 _{T7} [mm]	D5 [mm]	GA	GI	L1 _{-0,3} [mm]	L2 ^{-0,1} [mm]	L3 [mm]	F sp. [kN]	H
SK30	BSK 2557-11	31,75	19	24	13	3	M10	-	47,8	56	47,6	9	4,0
	BSK 2557-16						-	M10					
SK40	BSK 2537-06	44,45	27	35	19	6	M16x1,5	-	68,4	76,5	60,6	20	5,5
	BSK 2537						-	M24x1,5			130,6	15	6,0
SK45	BSK 2543-04	57,15	34	41	23	6,8	M20x1,5	-	82,7	94,9	85	25	6,0
	BSK 2543-03						-	M20x1,5			112,5		
SK50	BSK 2615-02	69,85	43	50	28	6,5	M24x1,5	-	101,75	114,5	75,75	35	6,0
	BSK 2494		41				-	M24x1,5		116,5	128,25		

Spannsätze für andere Normen auf Anfrage!

MultiGrip SK

The MultiGrip SK tool gripper are clamping tools with ISO taper tools and pull stud acc. DIN 69871/72. It is possible to use tools with other pull studs with same connection dimensions in the same spindle internal contour by simply changing the tool gripper.

Following pull studs are possible:

- DIN 69871/72
- ISO 7388/1+2 (A/B)
- ANSI B5.50
- MAS-BT JIS B6339-1992

With pleasure we modify the tool grippers according to your application. For example:

- Reinforced design for higher clamping forces
- Design with varying clamping stroke
- Design with additional sealings
- Design with air blast / coolant / minimal quantity lubrication delivery

Gripper for other standards on request!